



**VALVOLE CONTROLLO PORTATA  
STROZZATORI A CARTUCCIA**



**ST-C-09**

**OD.21.01 - X - 04**

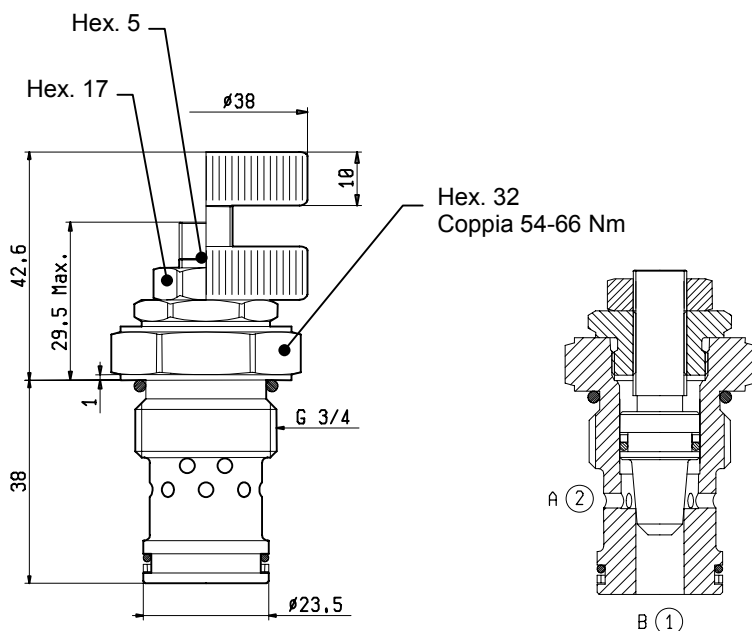

**DATI TECNICI**

Pressione Massima di Funzionamento	350	bar
Portata Nominale	70	l/min
Cavità - Utensili (017-E)	pag. 7.01.100	
Peso	0.180	kg
Fluidi - Temperature	pag. 7.01.040	
Condizioni di prova - Guarnizioni	pag. 7.01.040	
Trafilamento Interno	pag. 7.01.040	
Filtrazione : 25 µm nominali o inferiore	pag. 7.01.050	
Coppia di Regolazione a 10 bar	1	Nm
Coppia di Regolazione a 350 bar	10	Nm
Posizione di Montaggio	indifferente	

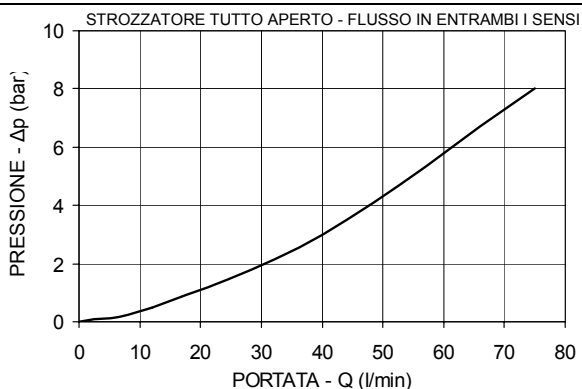

**X OPZIONI DI ORDINAZIONE**

<b>03</b>	Vite Esterna Incassato Esagono	
<b>04</b>	Volantino e Controvolantino	