

TCAR

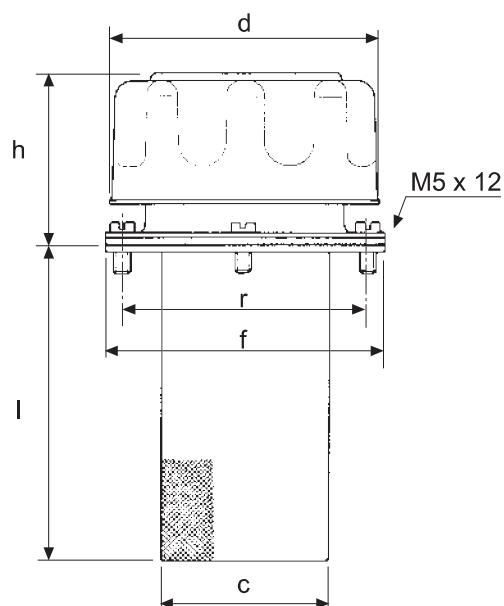

TCAR / Tappo di riempimento

Con sfiato aria e cestello di prefiltraggio olio, costruito completamente in acciaio cromato con chiusura del tappo a baionetta. Viene fornito completo di viti e guarnizioni per l'impiego immediato. Il filtro aria contenuto nel tappo è disponibile a 10 microns e 40 microns. Oppportunamente studiato per **Centrali Oleodinamiche e Serbatoi**.

TCAR / Filling plug

With breather and trap for oil pre-filtering, made entirely of chromed steel with bayonet closure. Supplied with screws and seals for immediate use. The air filter contained in the plug is available at 10 microns and 40 microns. Especially designed for **Hydraulic power units and Tanks**.

TCAR / Einfüllstopfen

Mit Entlüftung und Vorfilterkorb, vollständig aus verchromtem Stahl, mit Bajonettverschluss des Stopfens. Er wird komplett mit Schrauben und Dichtungen einbaufertig geliefert. Der Stopfenluftfilter ist mit 10 und 40 Mikron verfügbar. Speziell für **Hydraulikaggregate und Tank** ausgelegt.

TCAR / Bouchon de remplissage

Avec reniflard et panier de préfiltrage de l'huile, entièrement construit en acier chromé et caractérisé par une fermeture à baïonnette. Livré avec les vis et les joints pour une utilisation immédiate. Le degré de filtration du filtre à air renfermé dans le bouchon est disponible à 10 microns et 40 microns. Spécialement conçu pour les **Unités hydrauliques et les Réservoirs**.

TIPO 10 μ	COD.		LT 1'	d	h	l	Ø r	f	c	n. viti
TCAR	1046	C 65 1VTAR10A - Marchio	175	46	45	65	41	52	29	3
TCAR	1080	C 80 1VTAR20A - Marchio	500	80	52	80	73	83	50	6
TCAR	1080	C 150 1VTAR30A - Marchio	500	80	52	150	73	83	50	6

TIPO 40 μ	COD.		LT 1'	d	h	l	Ø r	f	c	n. viti
TCAR	4046	C 65 1VTAR40A - Marchio	250	46	45	65	41	52	29	3
TCAR	4080	C 80 1VTAR50A - Marchio	700	80	52	80	73	83	50	6
TCAR	4080	C 150 1VTAR60A - Marchio	700	80	52	150	73	83	50	6